

## GZH-1450

AC Servo Kontrollü ,Yüksek Hızlı, Bilgisayar Kontrollü, Otomatik Dikey Bıçaklı Ebatlama Makinesi

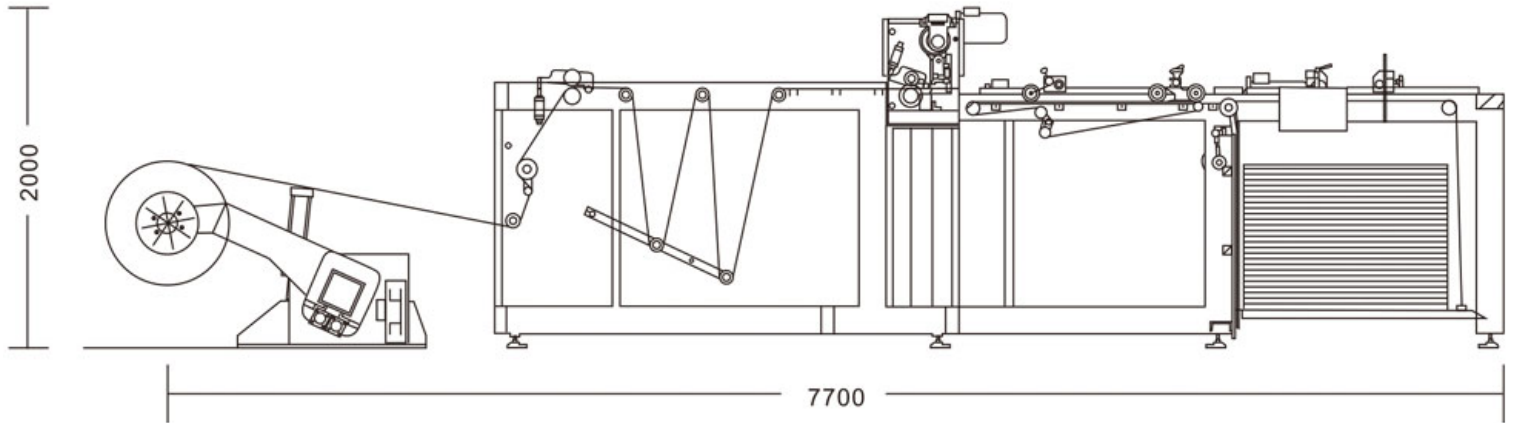

AC Marka Servo Yüksek Hızlı Bilgisayar Kontrollü Otomatik dikey bıçaklı Ebatlama Makinesi tüm kağıt, sıvımalı kağıt, kraft kağıt, özel imal edilmiş kağıtlar, ofset kağıt, fotoğraf kağıdı, altın ve gümüş karton, alüminyum folyo kağıdı, lazer kağıdı, sigara kağıdı ...vb. kağıtların ebatlaması için kullanılabilir. Yüksek verim, yüksek hassasiyet ve yüksek güvenilirlikle kağıt işleme ekipmanlarına sahiptir.



## ANA TEKNİK PARAMETRELER

<b>Model</b>	<b>GZH-1450</b>
Kağıdın Ortalama Gramajı	60-550 GSM
Kesim Hassasiyeti	± 0.3 mm
Max. Kesim Hızı	350 tabaka min.
Max. Kesim Hızı	90 m/min.
Kesim Gramajları	450-1450 mm
Max. Bobin Çapı	1800 mm
Max. Kağıt Kesim Geniřlięi	1450 mm
Max. Kağıt İstif yükseklięi	1200 mm
Brüt Aęırlık	6000 kg

### Ana Teknik Performanslar:

- \* PLC monitörlü
- \* Basit ve kolay kullanım
- \* Çift kollu hidrolik bobin standı
- \* Gergi kontrol sistemi
- \* Üst üste istiflenen tabakalar istifleme ünitesi yardımıyla ayarlanabilir
- \* Otomatik yönlendirme sistemi
- \* Tek tabaka çıkışı, üst üste istifleme ünitesi tarafından ayarlanabilir
- \* PLC kontrol sistemi
- \* AC servo motor

- \* Yüksek hassasiyetli encoder/kodlayıcı
- \* Yüksek hassasiyetli kesim
- \* Uzun dayanım/ömür
- \* AC marka dönüřtürücü
- \* Tekerlek ile dıřarı alınarak çevrilebilen kesim bıçak
- \* Sertleřtirilmiř ABB kızıklar
- \* Yüksek hassasiyetli özel çelik bıçak
- \* Kesim hassasiyeti ± 0,3 mm



#### Kağıt Kesim Ünitesi

Tekerlek ile dıřarı alınarak çevrilebilen kesim bıçaęı  
Sertleřtirilmiř ABB marka kızıklar  
Yüksek hassasiyetli özel çelik bıçak



#### Elektrik Kontrol Ünitesi

PLC kontrol sistemi  
AC servo motor  
Yüksek hassasiyetli kesim  
Uzun dayanım/ömür



#### Kağıt Operasyon Ünitesi

Bilgisayar tarafından kontrol edilen operasyon  
PLC monitör  
Basit ve kolay kullanım